

≡ primora

Catálogo Comercial



Sumário

- 3 **Primora**
- 4 **CBA**
- 5 **Sustentabilidade**
- 8 **Desempenho**
- 9 **Fornecimento CBA**
- 10 **Processos de Anodização e Pintura**
- 12 **Sistemas Construtivos para a Construção Civil**
- 15 **Residencial**
- 28 **Fachadas**
- 35 **Arquitetura**

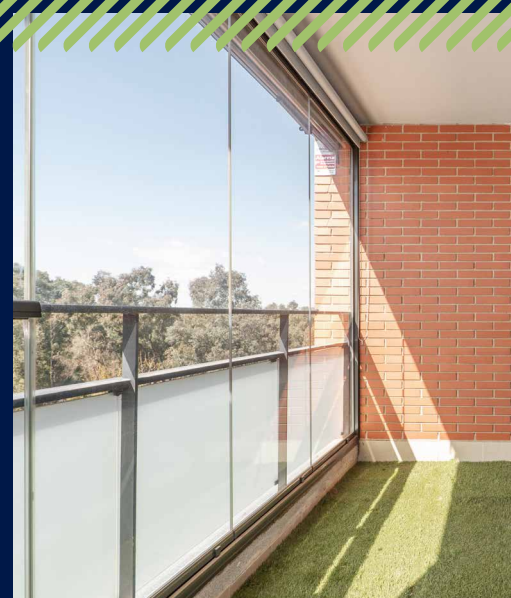

Uma nova CBA a cada projeto

Nenhum projeto é igual. Todos eles trazem complexidades e desafios únicos, por isso, a CBA criou a Primora, a resposta para um mercado que busca cada vez mais parceria e personalização.

A Primora é uma divisão da CBA dedicada a apoiar seus parceiros durante toda a jornada, explorando ao máximo as propriedades, as características e as versatilidades do alumínio desde o desenho do sistema, de acordo com o projeto, até a concepção no processo de fabricação.

Sempre antecipando suas necessidades e entregando exatamente o resultado que seus parceiros precisam e no momento exato da obra, sem nunca deixar de respeitar todos os protocolos de sustentabilidade garantidos pelas certificações nos padrões internacionais de Performance e Cadeia de Custódia da ASI (Aluminium Stewardship Initiative).

Adaptar-se às demandas e às necessidades das construtoras, dos arquitetos e dos engenheiros, para que todos tenham acesso a todo o conhecimento e qualidade internacional da CBA, de maneira personalizada, está no DNA de Primora. Com a Primora, você tem uma nova CBA a cada projeto.



Da cidade de Alumínio para o alumínio de todas as cidades.

A CBA é responsável pela produção do alumínio do começo ao fim: da extração à transformação em metal.

O alumínio CBA é oferecido desde a forma de lingotes e tarugos até produtos transformados, como perfis, chapas e bobinas para as mais diversas utilidades. Tudo isso garantindo a sustentabilidade e o menor impacto, sendo autossuficientes na extração do minério, com capacidade para produzir 100% da energia necessária através de fontes renováveis e sendo líderes na reciclagem industrial do setor. Isso tudo com objetivo de conectar você ao mundo de oportunidades do alumínio. O alumínio está no transporte que te move, nas janelas da sua habitação, no seu celular ou no computador que você usa todos os dias.

A CBA conjuga parcerias duradouras que transformam a matéria-prima em soluções para o dia a dia. Olhe ao seu redor. Com certeza tem um produto CBA perto de você.

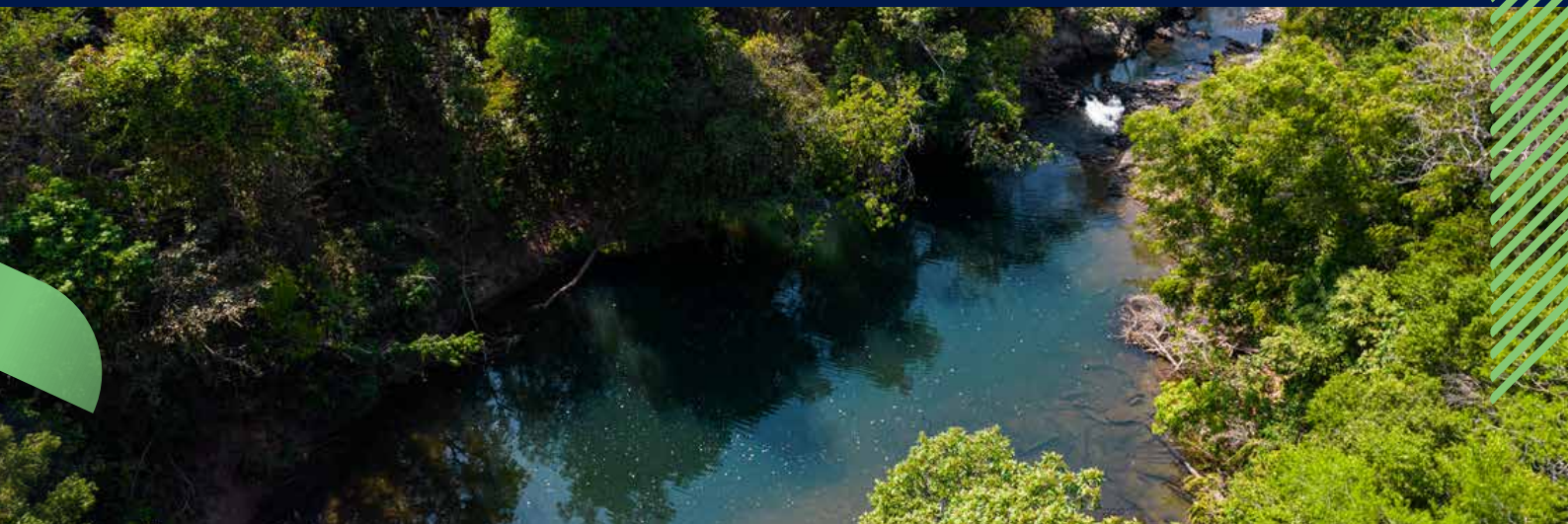

As melhores práticas globais de sustentabilidade estão presentes no alumínio da CBA.

O compromisso da CBA com a sustentabilidade e com o meio ambiente a torna protagonista na construção deste novo milênio com uma série de certificações, selos, avaliações e ações com o foco em uma indústria de baixo impacto e grande devolução à sociedade.

Além de ter autossuficiência do minério bauxita, com jazidas próprias no país, a CBA é responsável por toda a cadeia de produção – da extração à transformação, o que garante o controle sustentável de todo o processo. Por isso, a CBA é a primeira do setor de alumínio nas Américas a obter a certificação internacional da ASI – Aluminium Stewardship Initiative – nos padrões de Performance e Cadeia de Custódia ao mesmo tempo para três minerações, uma fábrica integrada e um escritório corporativo.

No que diz respeito à produção do alumínio, a CBA também é referência. Seu processo produtivo garante o uso de energia elétrica 100% renovável e rastreável, além de baixa emissão de carbono. A CBA é a primeira empresa de alumínio primário do mundo a ter metas estabelecidas e aprovadas pela Science Based Targets e a obter o rating A do CDP em mudanças climáticas. Estas iniciativas CBA resultaram na criação do selo Alennium, que conecta nosso trabalho ao de nossos parceiros, que compreendem o papel e a responsabilidade que desempenhamos na sociedade.



Sustentabilidade

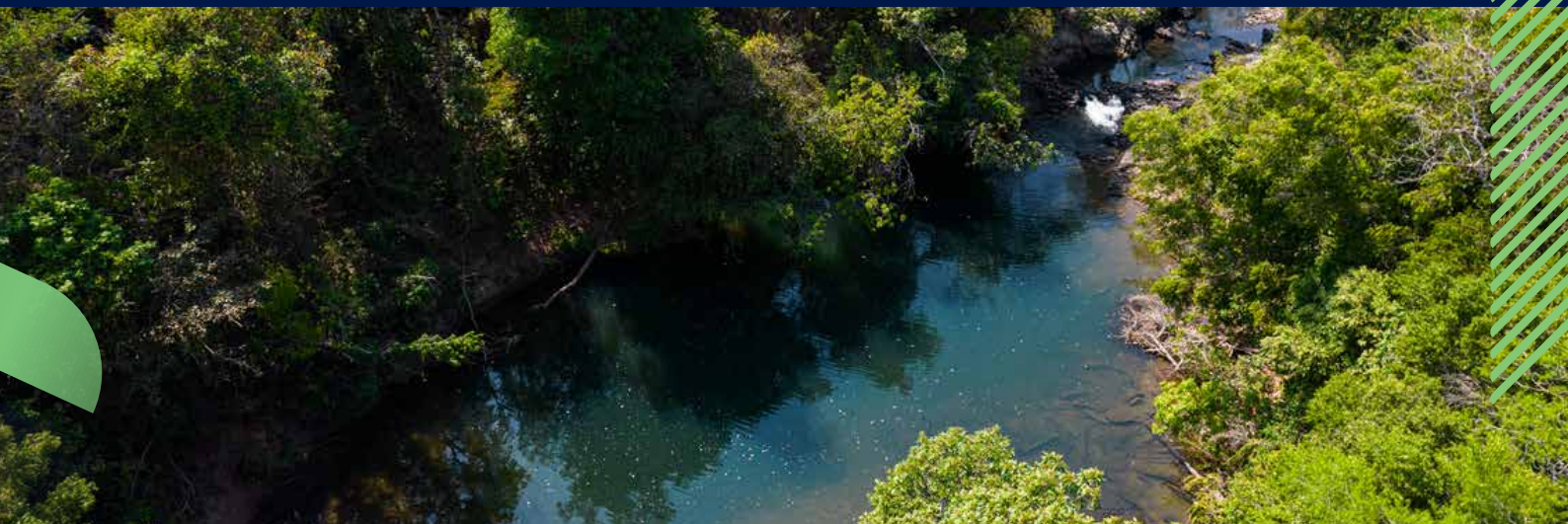

Todas as iniciativas que buscam aumentar a sustentabilidade na produção do alumínio seguem os objetivos de garantir, até 2030, a oferta de um alumínio de baixo carbono com soluções sustentáveis através de 10 alavancas ESG: gestão de mudanças climáticas, energia renovável, circularidade do alumínio, recursos naturais, gestão de barragens, legado social, valorização das pessoas, cadeia de valor sustentável, ESG Ownership e ética e transparência, além de uma alavanca transversal a todo negócio de comunicação ESG.

Um dos setores da economia brasileira que tem demandado cada vez mais soluções sustentáveis é a construção civil. E para atender a essas demandas, a CBA lançou a Primora, com um extenso portfólio de sistemas em alumínio fabricados com o uso de energia 100% renovável e baixa emissão de carbono.

Os produtos Primora contribuem para a obtenção do Certificado LEED (Leadership in Energy and Environmental Design), ferramenta que incentiva a adoção de práticas de construção sustentável, promovendo uma abordagem ao edifício por inteiro, desde a concepção do projeto até a construção final e a manutenção do empreendimento.

Os produtos Primora atendem plenamente as normas técnicas que regulam o segmento, participando ativamente do Programa Setorial da Qualidade das Esquadrias de Alumínio (PSQ), gerido pela Associação Nacional de Fabricantes de Esquadrias de Alumínio (AFEAL) e Associação Brasileira do Alumínio (ABAL), garantindo a qualidade e a regularização dos nossos sistemas.

Atuando nesses pontos, a CBA e a Primora continuarão a se tornar cada vez mais sustentáveis e continuarão honrando os seus compromissos em contribuir com o meio ambiente e com o mercado da construção civil.

Sustentabilidade



COMPROMISSOS E RESULTADOS ESG DE DESTAQUE

COMPROMISSOS E GRUPOS DE TRABALHO



SCIENCE BASED TARGETS
DRIVING AMBITIOUS CORPORATE CLIMATE ACTION

Primeira empresa de alumínio primário a ter metas aprovadas pelo SBTi

EMPRESA EMBAIXADORA



MOVIMENTO TRANSPARÊNCIA 100%
UMA INICIATIVA DO PACTO GLOBAL DA ONU DO BRASIL

ORGANIZAÇÃO APOIADORA



MOVIMENTO AMBIÇÃO NET ZERO
UMA INICIATIVA DO PACTO GLOBAL DA ONU NO BRASIL



cebds



Pacto Global Rede Brasil



TCFD TASK FORCE ON CLIMATE-RELATED FINANCIAL DISCLOSURES



TNFD Taskforce on Nature-related Financial Disclosures

Participação no Fórum TNFD



First Movers Coalition

Primeira empresa brasileira



RACE TO ZERO

ÍNDICES



**ISEB3
ICO2B3
IGPTWB3**

Ingresso em todos os índices ESG da B3

RATINGS



CDP
DISCLOSURE INSIGHT ACTION



Rating B
Segurança Hídrica

Primeira empresa de alumínio primário a entrar na A LIST do CDP



MSCI ESG RATINGS AA

CCC B BB BBB A AA AAA

CERTIFICAÇÕES







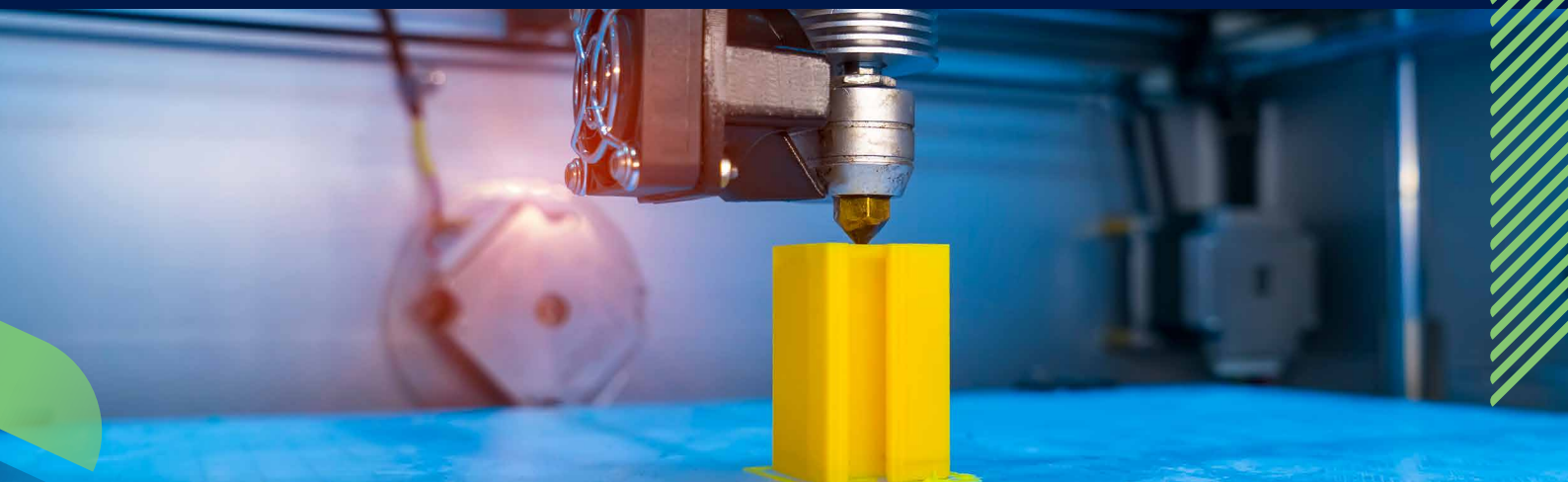

asi
CERTIFIED

Performance e cadeia de custódia

Desempenho



A CBA é uma parceira ideal para aqueles que trabalham com construção civil, pois além do nosso compromisso sustentável, ainda possuímos vários diferenciais que nos destacam perante o mercado:

-  • Planta integrada
(Refinaria+Smalter+Fundição+Ferramentaria+Extrusão+Tratamento de Superfície)
-  • Impressão 3D
-  • Softwares de simulação de extrusão
-  • Laboratórios de análises
-  • Equipamento Ascona com medições computadorizadas de precisão
-  • Certificações de qualidade
-  • Participante do PSQ (Programa Setorial da Qualidade)



Fornecimento CBA



O fornecimento CBA conta com linhas próprias de produção em tarugos, ferramentas, extrusão de perfis e linhas de tratamento de superfície com anodização e pintura.

Modernas linhas de extrusão, com controle de qualidade dimensional digital e integradas com a linha de tratamento de superfície.



MATÉRIA-PRIMA PARA EXTRUSÃO

Os tarugos para extrusão são obtidos através do sistema de fundição WAGSTAFF AIR SLIP HOT-TOP.

O processo tem por finalidade produzir tarugos com altíssima qualidade, resultando em perfis com acabamento superficial excelente, qualidade na anodização e uniformidade nas características físico-químicas.



FERRAMENTARIA

A ferramentaria é um setor da metalurgia no qual é responsável pelo gerenciamento e pelo desenvolvimento de ferramentas e acessórios (matrizes), que são componentes essenciais para a produção do produto final, através do processo de extrusão do alumínio. Temos ferramentas do tipo sólidas e tubulares.



EXTRUSÃO

É um processo de transformação termomecânica no qual um tarugo de metal é reduzido em sua seção transversal quando forçado a fluir através do orifício de uma matriz (ferramenta), sob o efeito de altas pressões e temperatura. Como uma pasta de dente sendo expelida para fora de seu tubo.



TRATAMENTO DE SUPERFÍCIE

A célula de tratamento de superfície consiste em um processo de revestimento na superfície do alumínio, com o objetivo de criar uma camada de proteção que proporciona maior resistência e durabilidade. Temos em nosso parque fabril os processos de anodização e pintura.

Processos de Anodização e Pintura

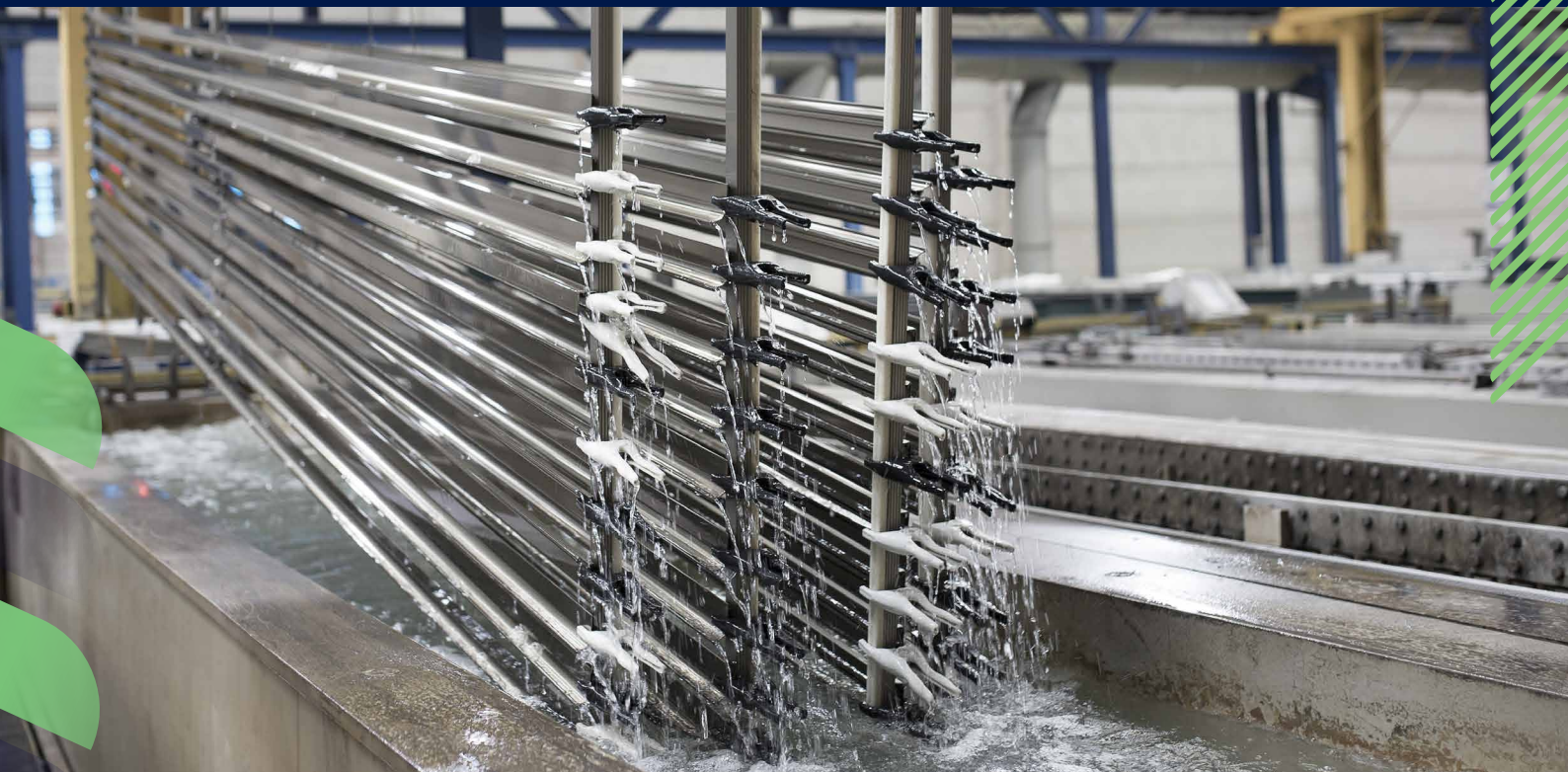

Anodização

- Cores padrão: Natural/Bronze/Preto
- Cores multicolor: Perita/Inox/Titânio/Cinza/Verde/Azul
- Acabamentos opcionais disponíveis: jateado ou polido
- Comprimento mínimo: anodizado 3.000 mm / jateado 3.800 mm / polido 3.800 mm
- Comprimento máximo: anodizado 6.800 mm / jateado 6.500 mm / polido 6.100 mm
- Peso máximo da barra: 40 kg (anodizado e jateado) e 25 kg (polido)
- Linha certificada Qualanod



Anodização é um processo eletroquímico para produzir uma película de óxido de alumínio protetora e decorativa.

Agrega proteção contra corrosão, riscos, atritos e maior vida útil.

**Comprimentos e pesos de barras diferentes do especificado em catálogo apenas sob consulta.*

Processos de Anodização e Pintura

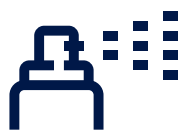
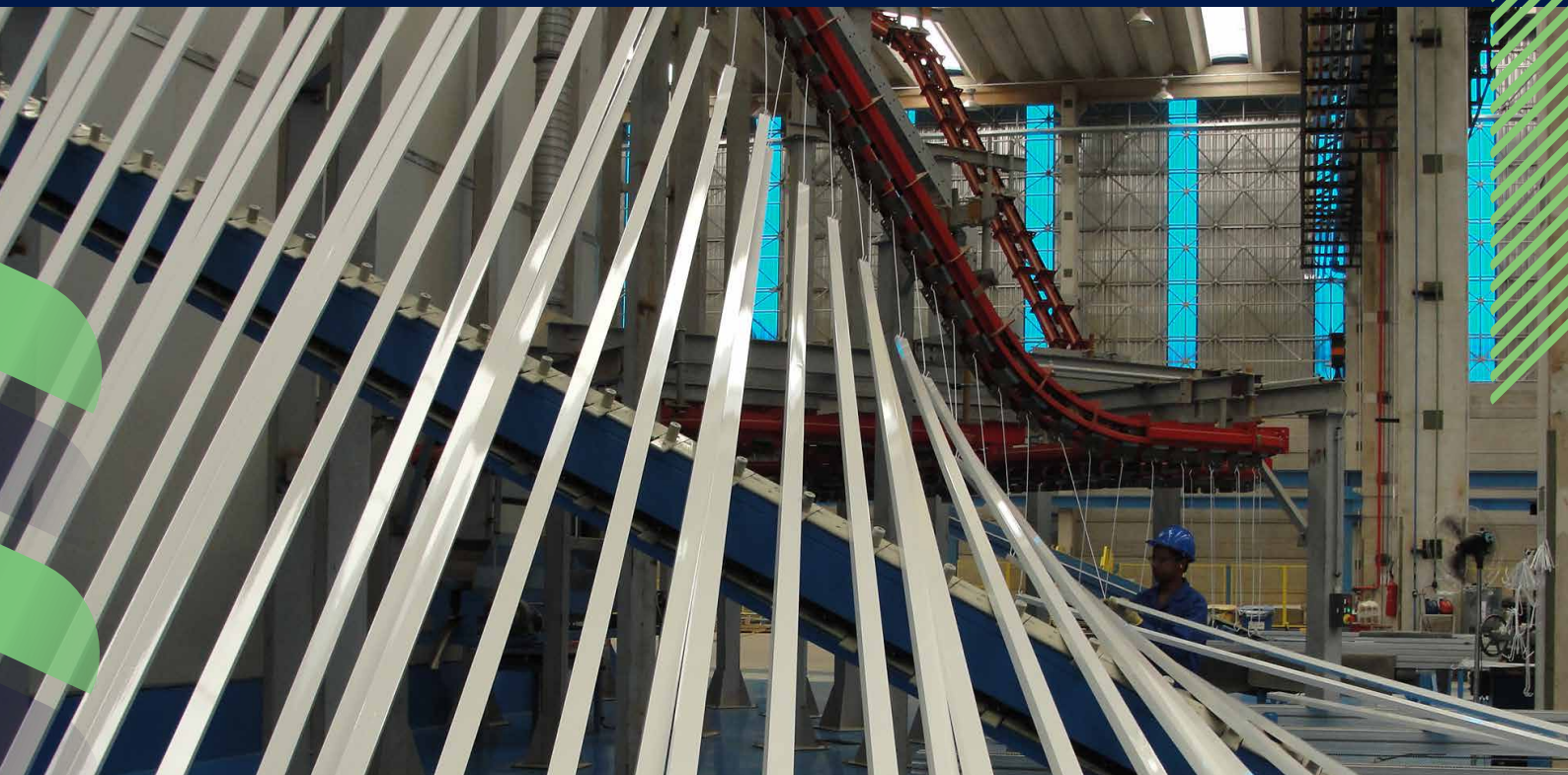

Pintura

- Cabine de pintura vertical
- Cores disponíveis conforme a tabela RAL
- Tinta poliéster com opções Classe I e II
- Processo eletrostático a pó
- Comprimento mínimo: 3.500 mm
- Comprimento máximo: 7.300 mm
- Peso máximo da barra: 40 kg
- Linha certificada Qualicoat



Pintura é um processo eletroquímico para produzir uma película de tinta protetora e decorativa.

Com infinitas possibilidades de cores e acabamentos, tais como: liso, texturado, metálico, perolizado (brilho e fosco) e madeira.

Com espessuras de recobrimento superiores a 60 μm .

**Comprimentos e pesos de barras diferentes do especificado em catálogo apenas sob consulta.*

Sistemas Construtivos para a Construção Civil

 primora
Building System

- Venda consultiva
- Valor agregado de tecnologia
- Sistemas premium
- Obras de alto padrão
- Produtos homologados
- Rede de distribuidores e fabricantes homologados

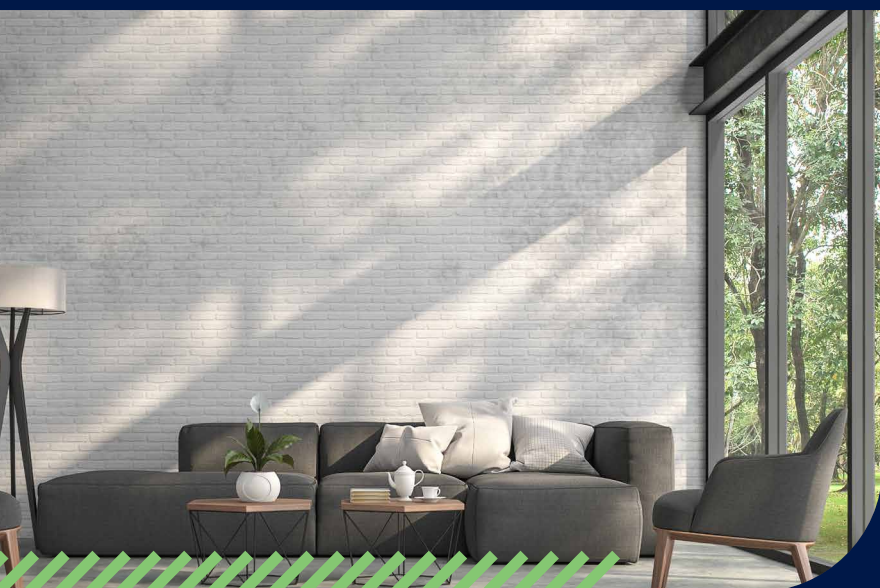

 primora
Sistemas

- Venda de sistemas em catálogos
- Valor agregado de qualificação
- Sistemas padrão
- Obras de construtoras
- Produtos homologados
- Rede de distribuidores autorizados

Sistemas Construtivos para a Construção Civil



Sempre antecipando suas necessidades, entregando exatamente o resultado que seus parceiros precisam e no momento exato. Conheça as atuações da Primora e o portfólio de produtos:



RESIDENCIAL

Janelas e portas para obras residenciais horizontais, prédios residenciais, edifícios comerciais e institucionais, com foco no atendimento de vãos.



FACHADAS

Sistemas de fachadas para envelopamento de edificações comerciais e residenciais, com montagens e acabamentos diferenciados.



ARQUITETURA

Aplicações complementares de arquitetura em guarda-corpo, fechamentos de varandas, controle de luminosidade, aberturas especiais etc.

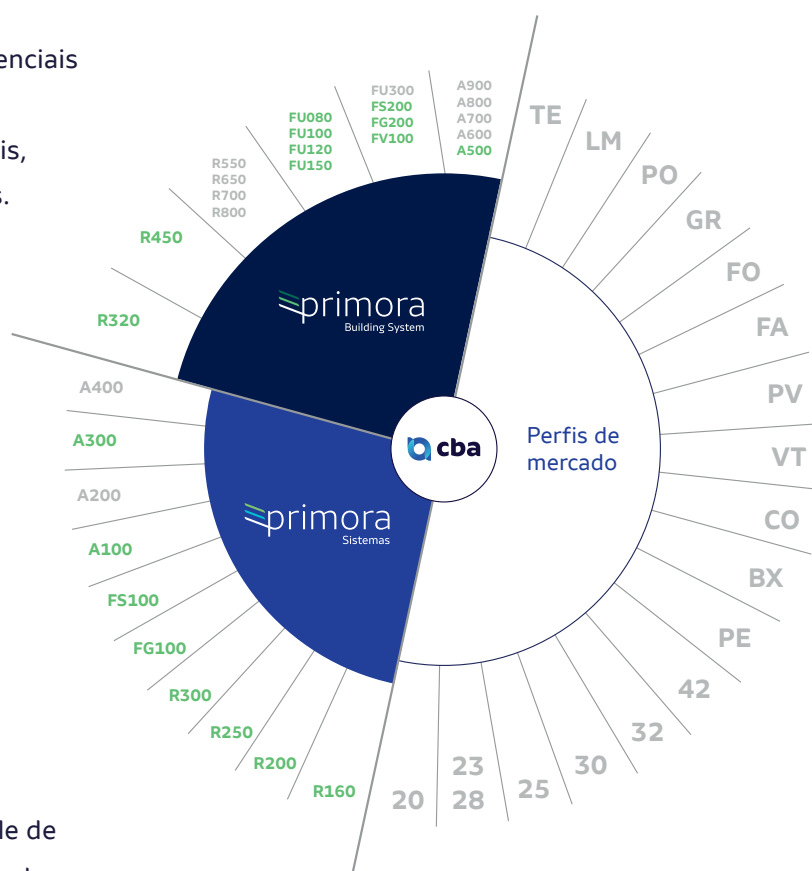

Sistemas Construtivos para a Construção Civil



RESIDENCIAL



Esquadrias e complementos padrão europeu (bitolas acima de 30 mm)



Esquadrias e complementos padrão standard (bitolas de 25 a 30 mm)



Esquadrias e complementos padrão econômico (bitolas de 16 a 20 mm)



FACHADAS



Fachadas Sistema de montagem Unitizada (quadro autoportante)



Fachadas Sistema de montagem Stick (coluna + travessa + quadro)



Fachadas Sistema de montagem Grade (visual de perfil externo)



ARQUITETURA



Varanda (ex.: guarda-corpo interno e gradil de sacada, fechamento de sacada etc.)



Porta social (ex.: porta pivotante de entrada de residências etc.)



Revestimentos (ex.: ripados, venezianas, fachadas ventiladas etc.)



Pergolados (ex.: coberturas, estruturas de hall de entrada etc.)



Brises (ex.: controle de luminosidade com estruturas externas etc.)



Portões (ex.: portões de garagem, grades de muros etc.)



Fechamentos (ex.: fechamento telescópico, jardim de inverno, ripados, etc.)



Produtos Residencial

 primora
Sistemas

-  primora R160
-  primora R200
-  primora R250
-  primora R300

 primora
Building System

-  primora R320
-  primora R450

primora R160

Sistema Primora para obras populares.
Com folhas de bitola de 16 mm.

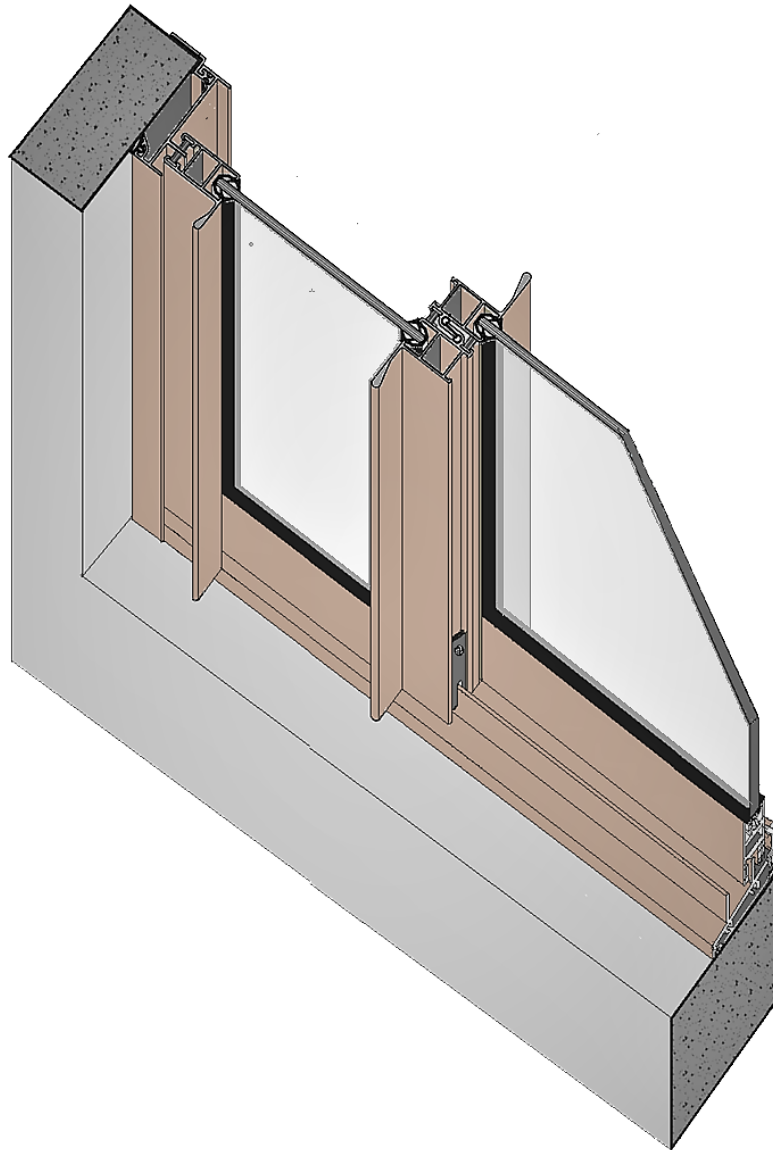

Produto em
homologação



primora R160

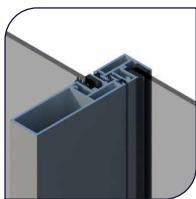
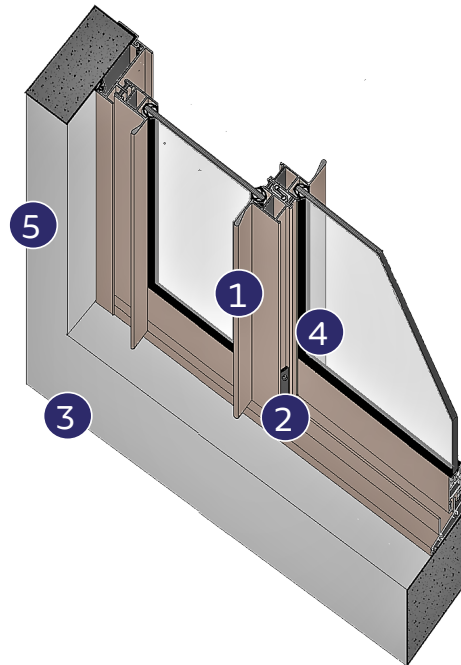

1. Linhas modernas
Perfis com design minimalista e de linhas retas.

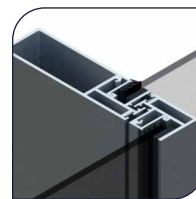

2. Montante minimalista
Mais espaços para entrada de luz pelos panos envidraçados.

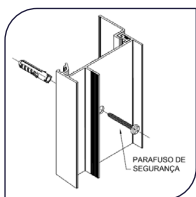

3. Opções de instalação na obra
Sistema com opções de instalação com fixação química em parede de concreto e contramarcos.

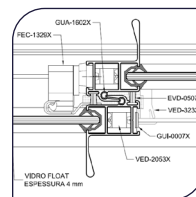

4. Vedação central
Sistema de vedação com duas fitas e duas gaxetas em EPDM.

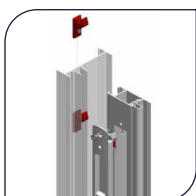

5. Componentes
Aplicação de componentes e acessórios disponíveis no mercado.



Produto em homologação



primora R200

Sistema Primora para obras em todo o país, com possibilidade das principais tipologias e um custo-benefício interessante para obras de padrões médio e populares. Com folhas de bitola de 20 mm.

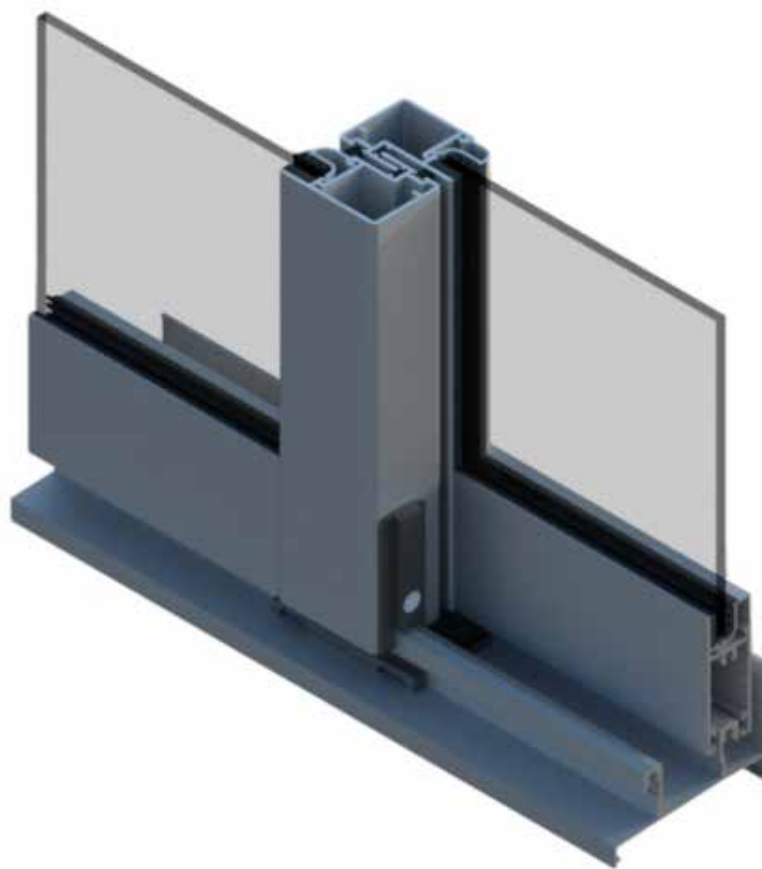

Produto em homologação



primora R200

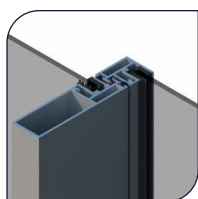
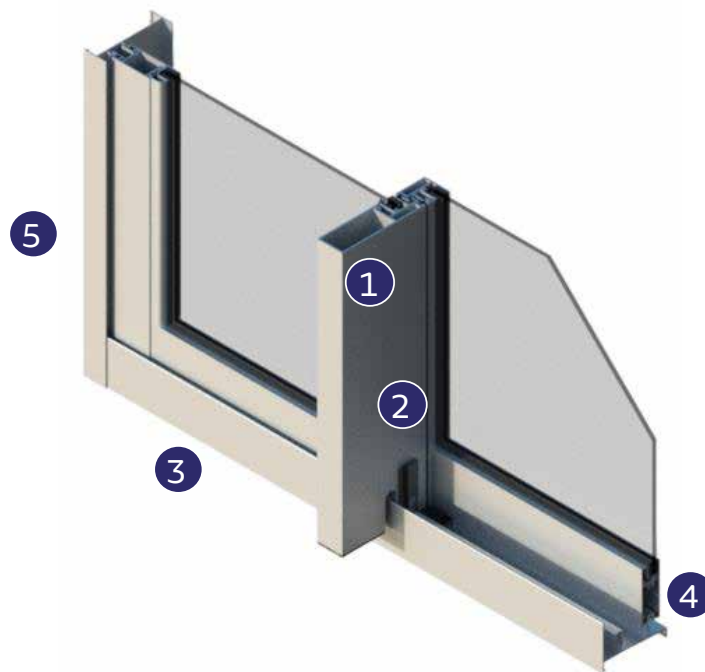

1. Linhas modernas
Perfis com design minimalista e de linhas retas.

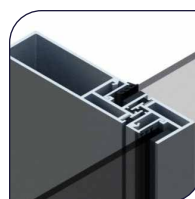

2. Montante minimalista
Mais espaços para entrada de luz pelos panos envidraçados.



3. Dupla vedação
Sistemas de fitas de vedação em todo o perímetro das folhas.

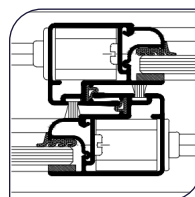

4. Vedação central
Sistema de vedação com duas fitas e duas gaxetas em EPDM.

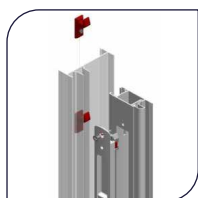

5. Componentes
Aplicação de componentes e acessórios disponíveis no mercado.



Produto em homologação



primora R250

Sistema Primora para obras de médio padrão de todas as regiões brasileiras. Com folhas de bitola de 25 mm.

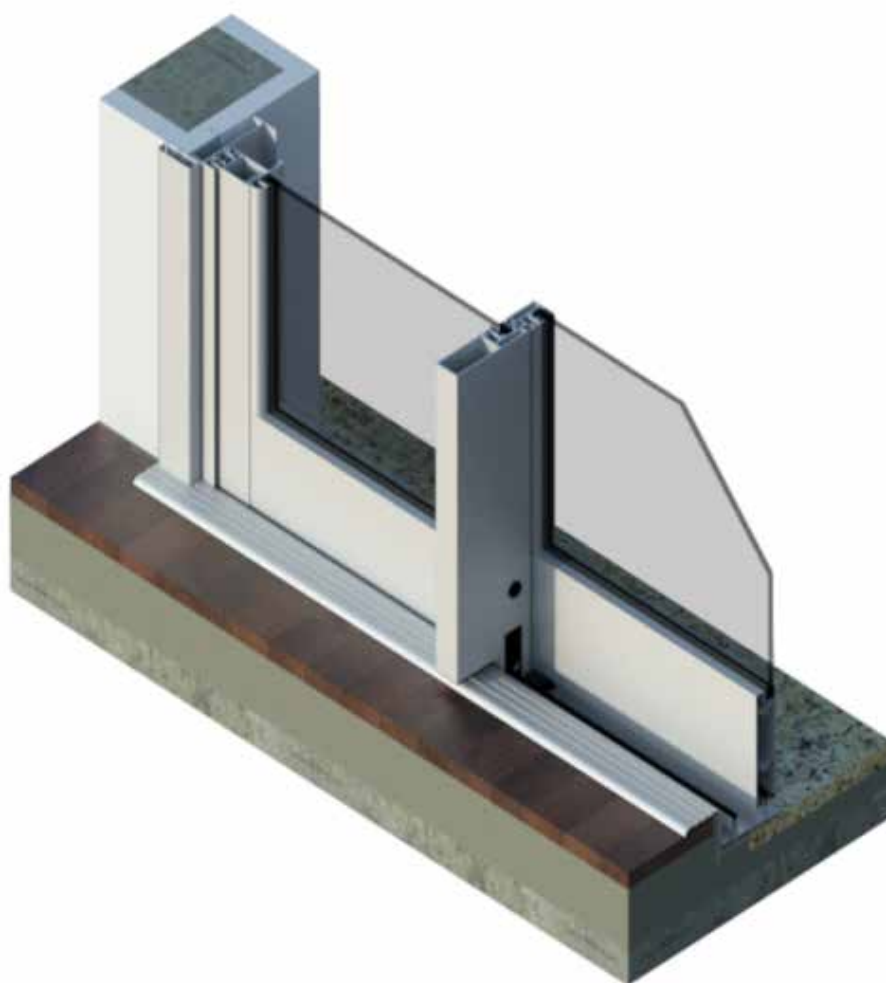

Produto em homologação



primora R250

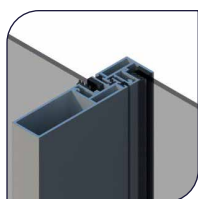
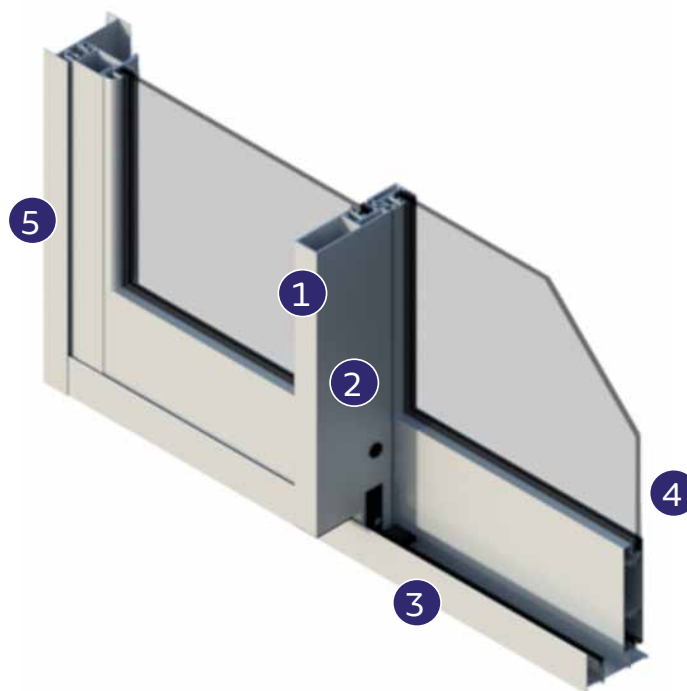

1. Linhas modernas
Perfis com design minimalista e de linhas retas.

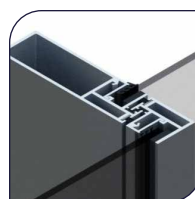

2. Montante minimalista
Mais espaços para entrada de luz pelos panos envidraçados.

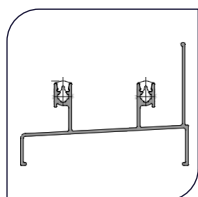

3. Guias especiais
Possibilidade de uso de perfilados especiais para evitar o desgaste dos trilhos.

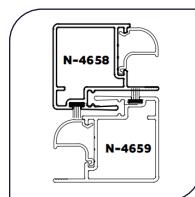

4. Vedação central
Sistema de vedação com duas fitas e duas gaxetas em EPDM.

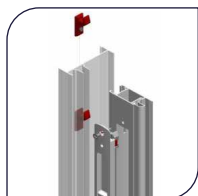

5. Componentes
Aplicação de componentes e acessórios disponíveis no mercado.



Produto em homologação



primora R300

Sistema para obras de médio e alto padrões de todas as regiões brasileiras.
Com folhas de bitola de 30 mm.

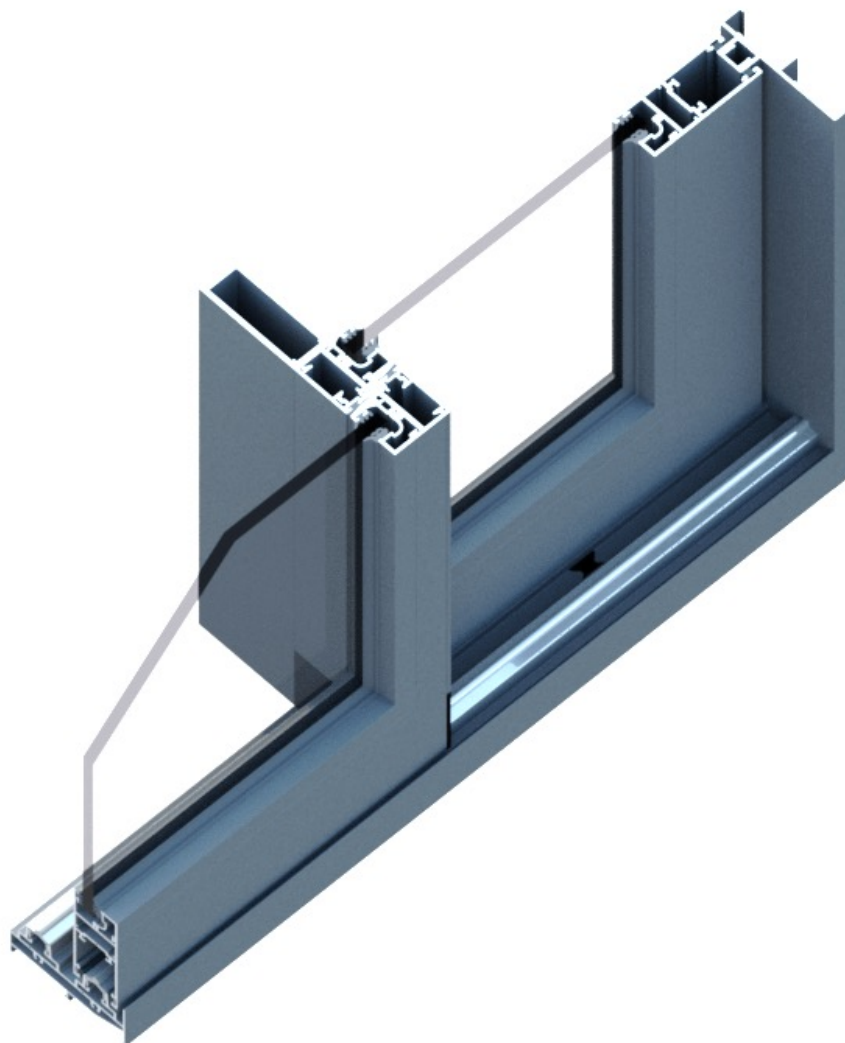

Produto em homologação



primora R300

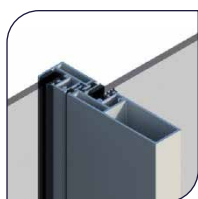
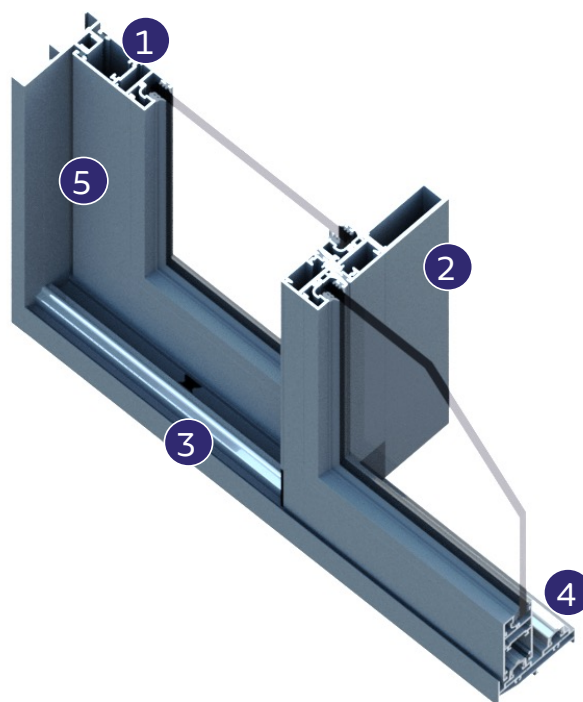

1. Linhas modernas
Perfis com design minimalista e de linhas retas.

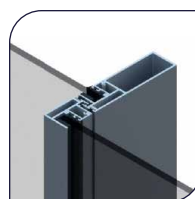

2. Montante minimalista
Mais espaços para entrada de luz pelos panos envidraçados.

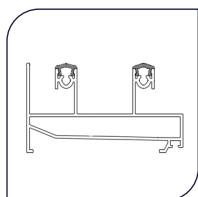

3. Guias especiais
Possibilidade de uso de perfilados especiais para evitar o desgaste dos trilhos.

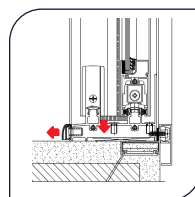

4. Marcos tubulares
Sistemas de saída de água com componentes especiais nos perfis tubulares.



5. Componentes
Componentes padrão de mercado ou opção europeu, com cremonas.



Produto em homologação



Sistema Primora de padrão europeu, para obras de médio-alto e alto padrões. Com ferragens especiais, com alto desempenho em estática e funcionalidade.

Folhas com bitolas entre 32 e 34 mm.

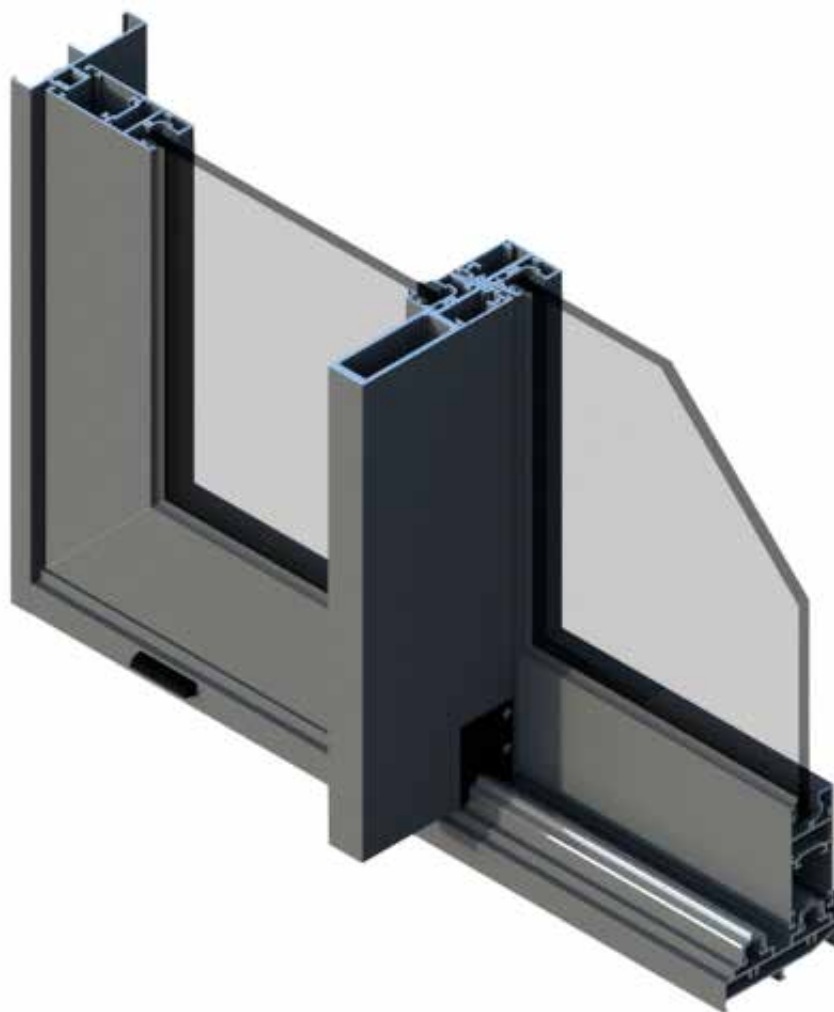

primora R320

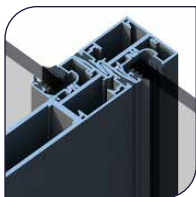
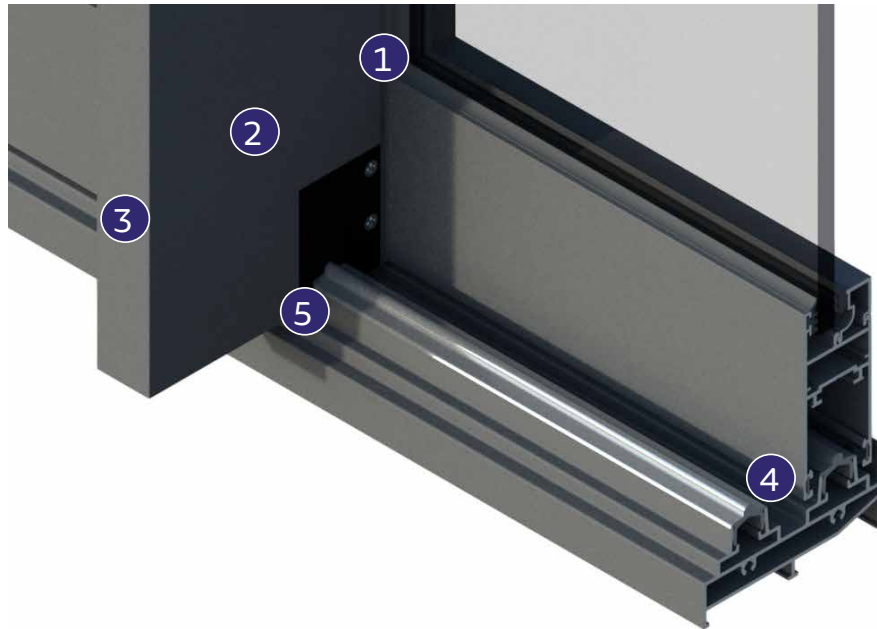

1. Linhas modernas
Perfis com design minimalista e de linhas retas.



2. Montante minimalista
Mais espaços para entrada de luz pelos panos envidraçados.

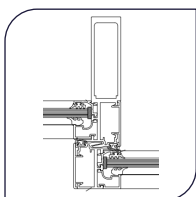

3. Vedação central
Sistema de vedação com fitas de barreira especial.

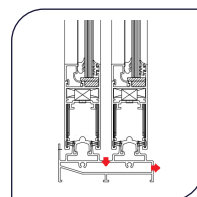

4. Marcos tubulares
Sistemas de saída de água com componentes especiais nos perfis tubulares.



5. Componentes
Componentes padrão europeu, com roldanas eleváveis e cremonas.



primora R450

Sistema Primora de padrão europeu, para obras de médio-alto e alto padrões. Com ferragens especiais, com alto desempenho em estática e funcionalidade.

Folhas com bitolas entre 45 e 52 mm.

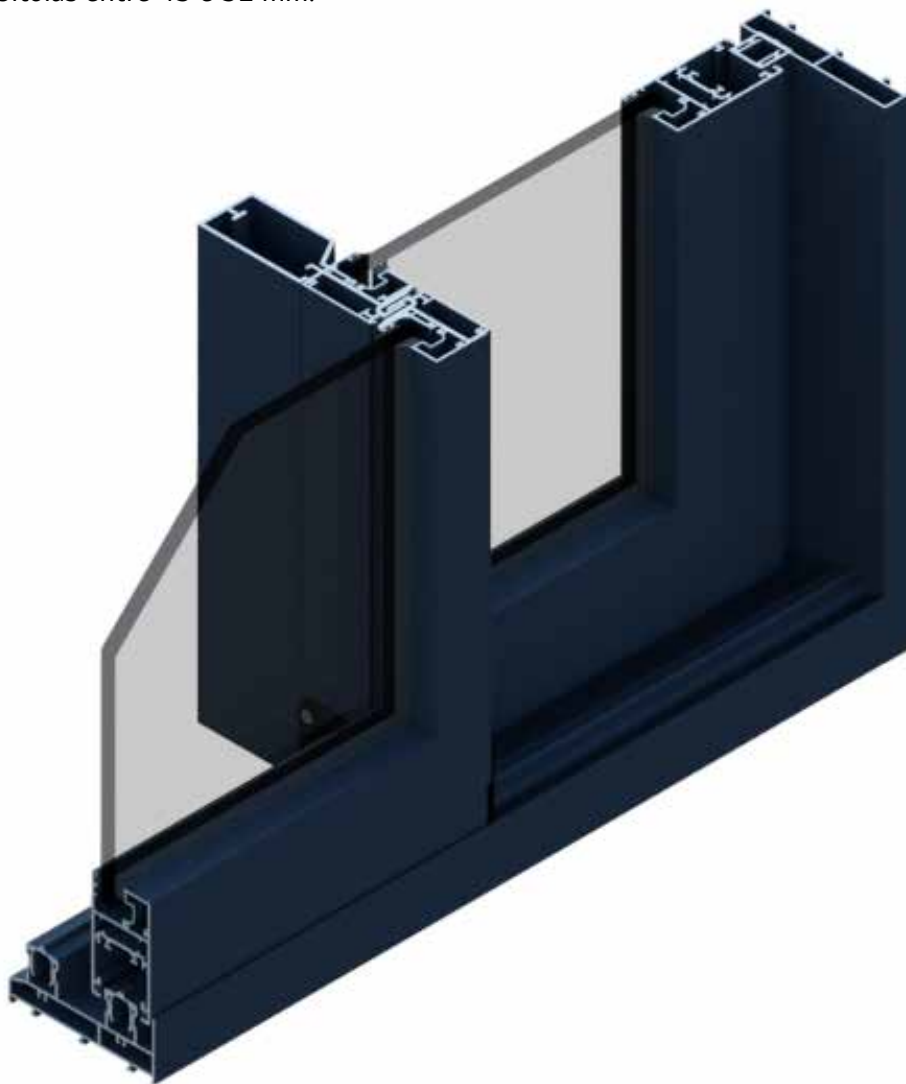

primora R450

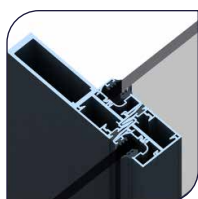
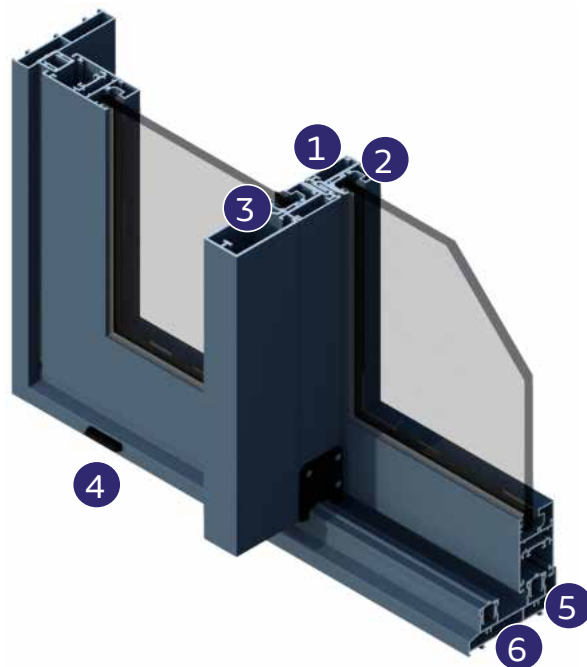

1. Linhas modernas
Perfis com design minimalista e de linhas retas.

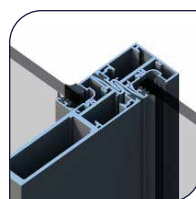

2. Montante minimalista
Mais espaços para entrada de luz pelos panos envidraçados.

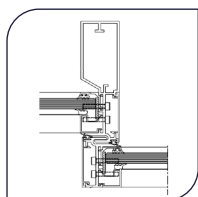

3. Vedação central
Sistema de vedação com fitas de barreira especial.



4. Componentes
Componentes padrão europeu, com roldanas eleváveis e cremonas.

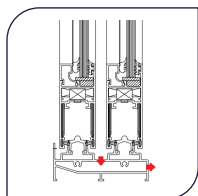

5. Marcos tubulares
Sistemas de saída de água com componentes especiais nos perfis tubulares.

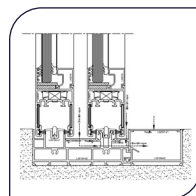

6. Trilho soleira
Sistemas de trilhos com calhas embutidas para o escoamento da água.





Produtos

Fachadas

 primora
Sistemas

 primora **FS100**

 primora **FG100**

 primora
Building System

 primora **FU80**

 primora **FU100**

 primora **FU120**

 primora **FU150**

primora FS100

Sistema Primora de fachadas com montagem em sistema "stick", ou seja, com sequência ancoragem > colunas > travessas > quadros. Com um sistema apto a ser aplicado em vidros colados ou encaixilhados para todas as regiões do país.

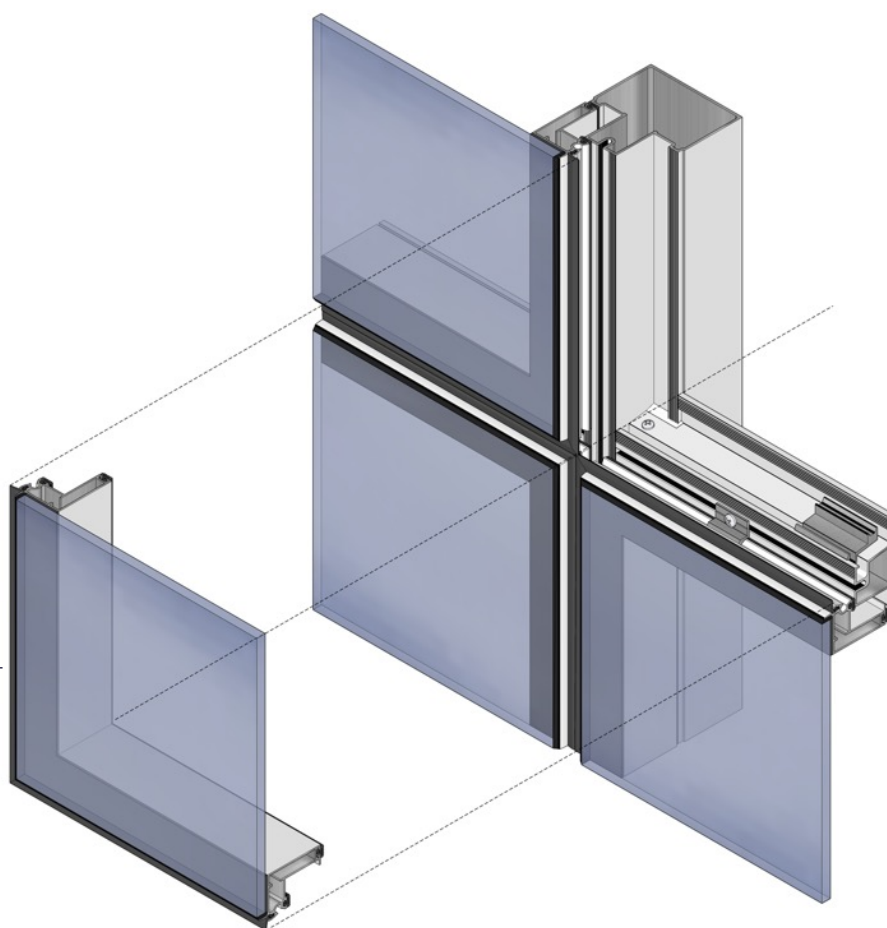

Detalhe do sistema de montagem stick.

primora FS100

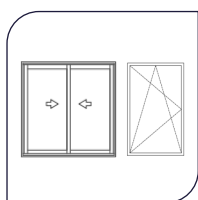
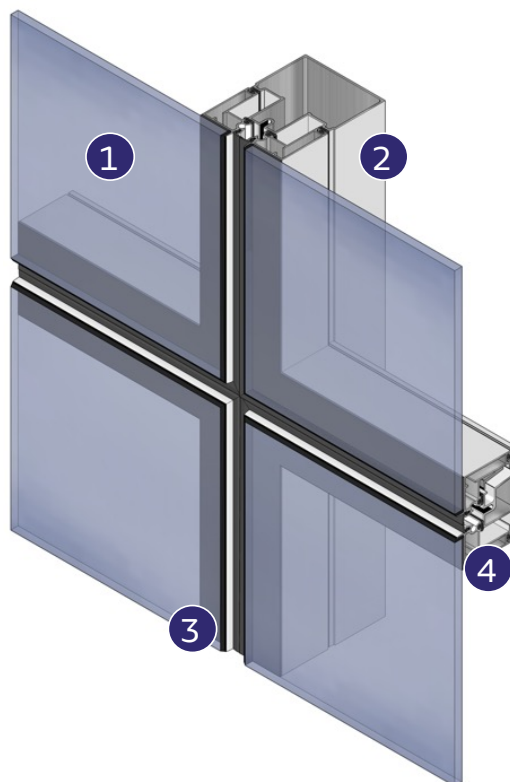

1. Tipologias diferenciadas

Disponibilidade de tipologias de abertura tipo “paralela” e “deslizante”.

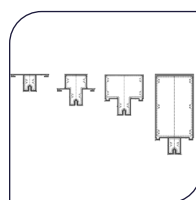

2. Portfólio de colunas

Disponível no sistema variadas alternativas de colunas para as aplicações de obras.



3. Componentes

Aplicação de componentes e acessórios disponíveis no mercado e especiais, conforme a necessidade.

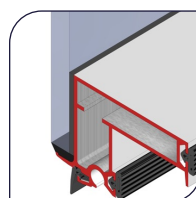

4. Dinâmica de vedações

Aplicação de gaxetas nos quadros.

primora FG100

Sistema Primora de fachadas com montagem em sistema "grade", ou seja, com sequência ancoragem > colunas > contratampas > tampas. Com um sistema apto a ser aplicado em vidros fixos ou maxim-ar para todas as regiões do país.

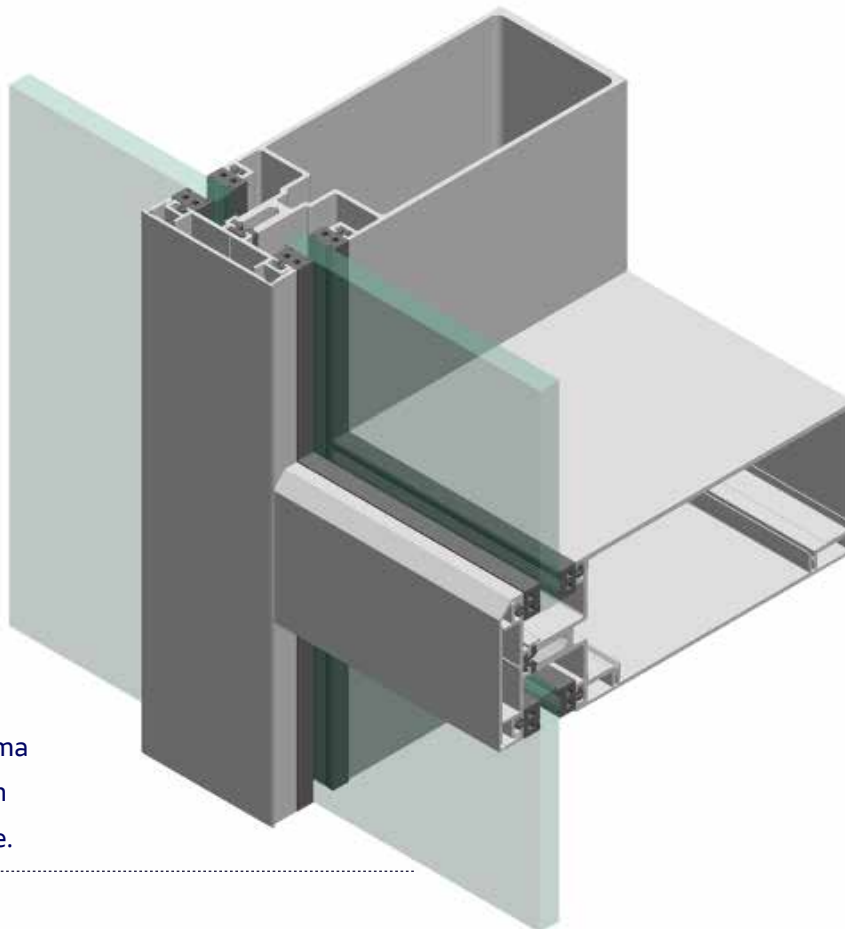

Detalhe do sistema de montagem em formato de grade.

primora FG100

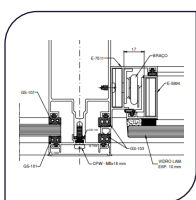
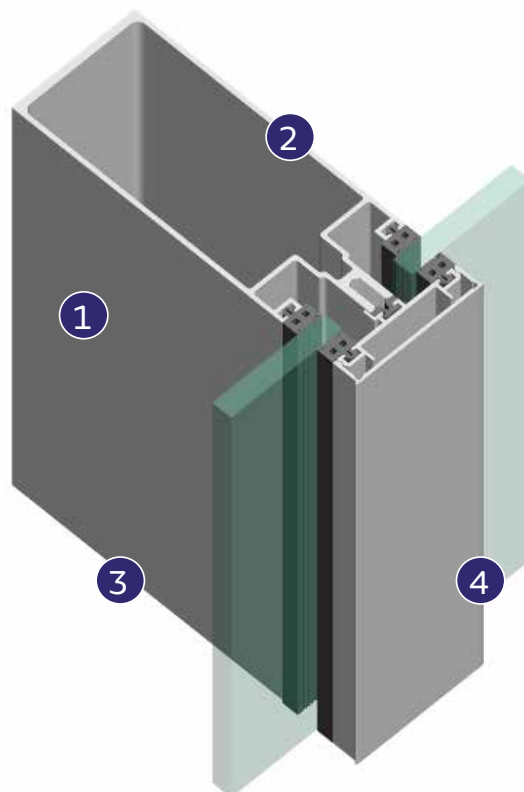

1. Tipologias diferenciadas

Disponibilidade de tipologias de abertura tipo maxim-ar para aplicação em fachada grid.

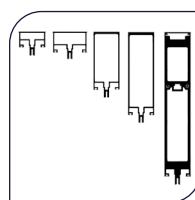

2. Portfólio de colunas

Disponível no sistema variadas alternativas de colunas para as aplicações de obras.



3. Componentes

Aplicação de componentes e acessórios disponíveis no mercado e especiais, conforme a necessidade.

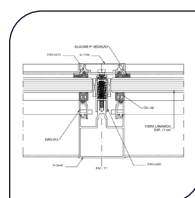

4. Dinâmica de vidros

Aplicação de gaxetas e perfis complementares para variadas espessuras de vidros.

primora **FU80**

primora **FU100**

primora **FU120**

primora **FU150**

Sistema Primora de fachadas com montagem em sistema "unitizada", ou seja, com sequência ancoragem > quadros. Com um sistema apto a ser aplicado em vidros colados ou encaixilhados para todas as regiões do país.

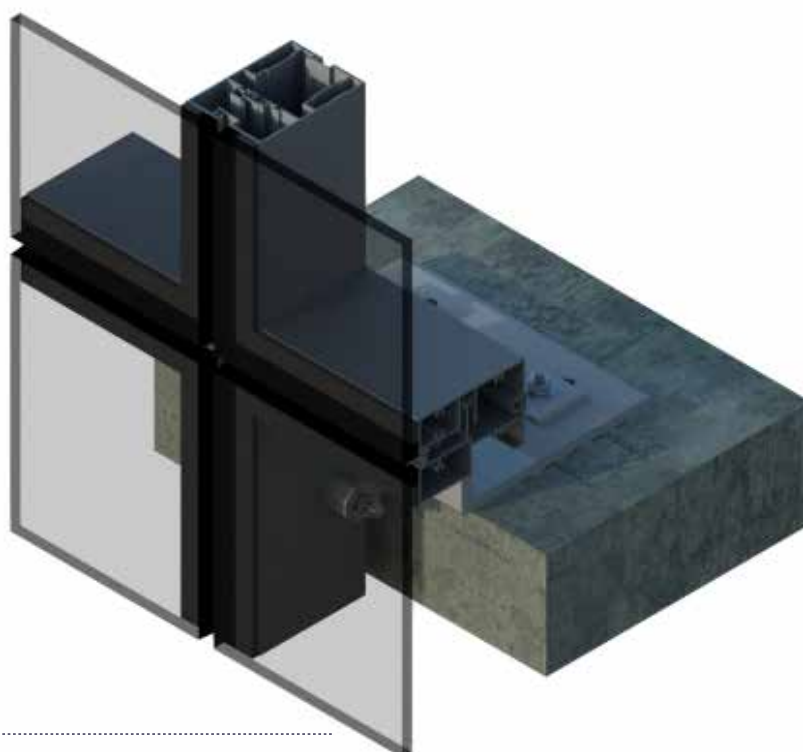

Detalhe do sistema de montagem unitizado.

primora **FU80**

primora **FU100**

primora **FU120**

primora **FU150**

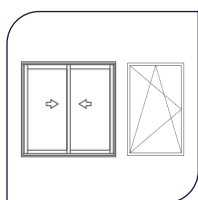
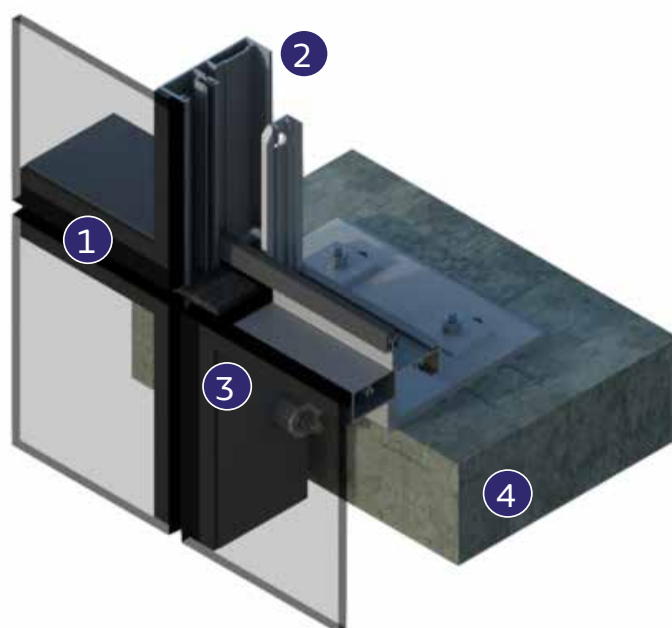

1. Tipologias diferenciadas

Disponibilidade de tipologias de abertura tipo “paralela” e “deslizante”.

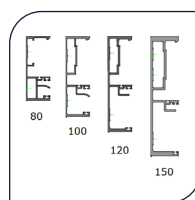

2. Portfólio de quadros

Disponível no sistema variadas alternativas de quadros para as aplicações de obras.



3. Componentes

Aplicação de componentes e acessórios disponíveis no mercado e especiais, conforme a necessidade.

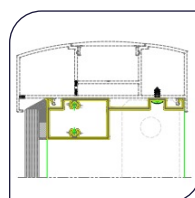

4. Guarda-corpo

Aplicação de guarda-corpo incorporado ao sistema.



Produtos

Arquitetura

 primora
Sistemas

 primora **A100**

 primora
Building System

 primora **A501**

primora A100

Sistema Primora de guarda-corpo com variadas opções de aplicações com materiais de fechamento com vidros, barras e outras possibilidades. Atendendo às normas técnicas com design diferenciado.

Possibilidades de montagem tradicional de vidros, perfis, autoportante ou incorporado em fachada.

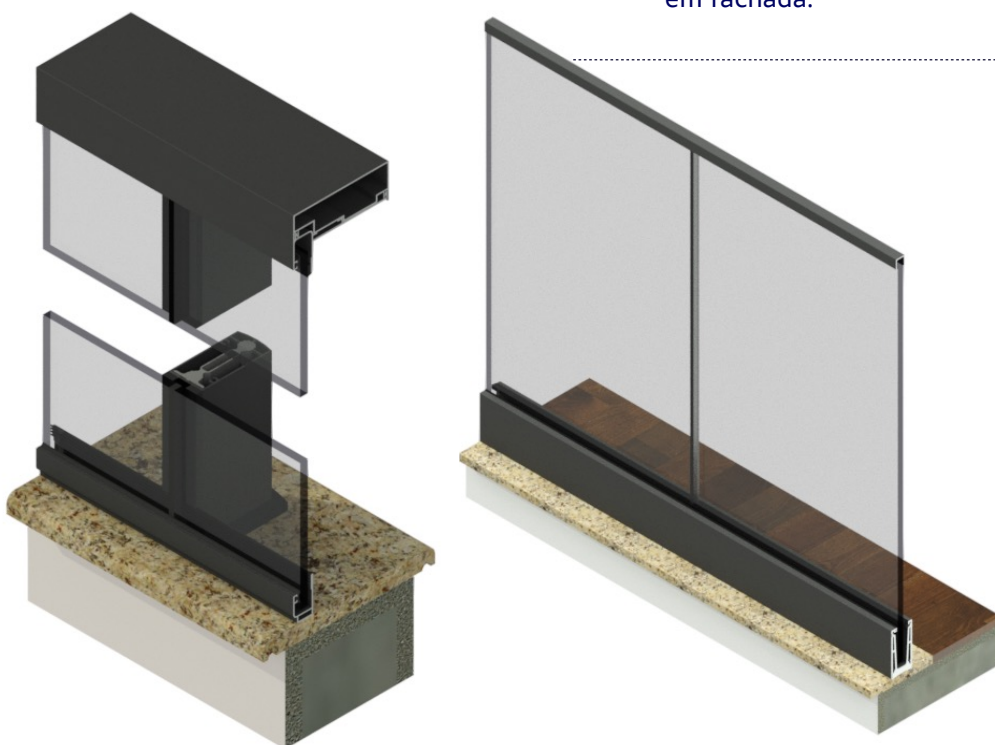

primora A100

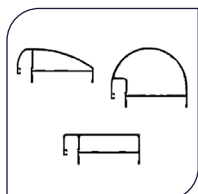
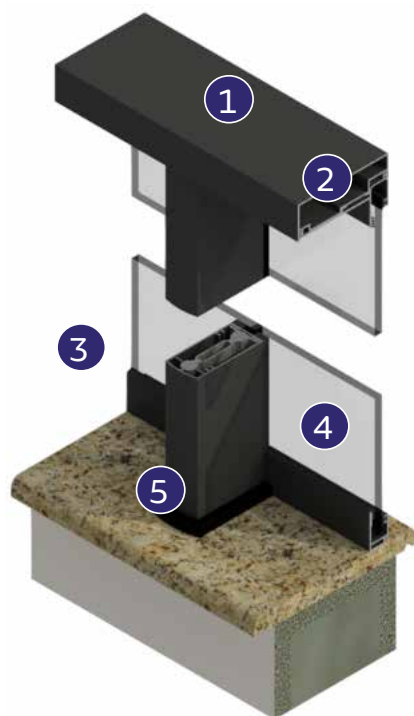

1. Alternativas de corrimão

Variados perfis com geometrias conforme o projeto arquitetônico das obras.

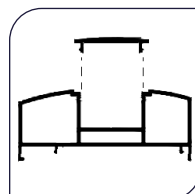

2. Fechamento de sacada

Perfil especial para obras que desejam deixar pronto para o futuro fechamento envidraçado.



3. Autoportante

Mais vidro e menos perfis nesta alternativa de design moderno.

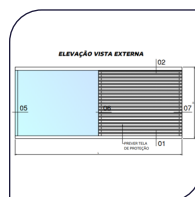

4. Fechamento dos painéis

Opções para fechamento em vidro, barrotes e brises ripados.



5. Montante minimalista

Mais espaços para os painéis envidraçados.

primora A501

Sistema Primora de brises com tubos especiais para um perfeito design de muxarabi e controlos especiais de luminosidade nos ambientes.

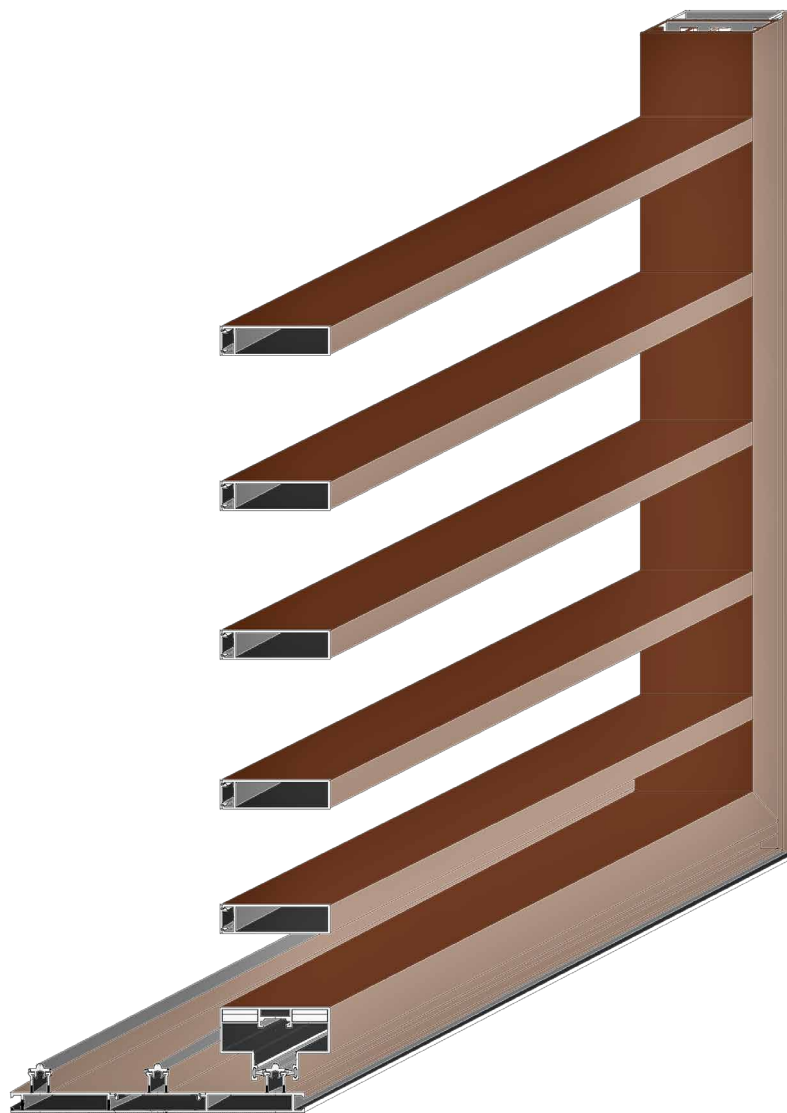

primora A501

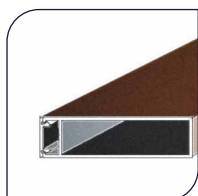
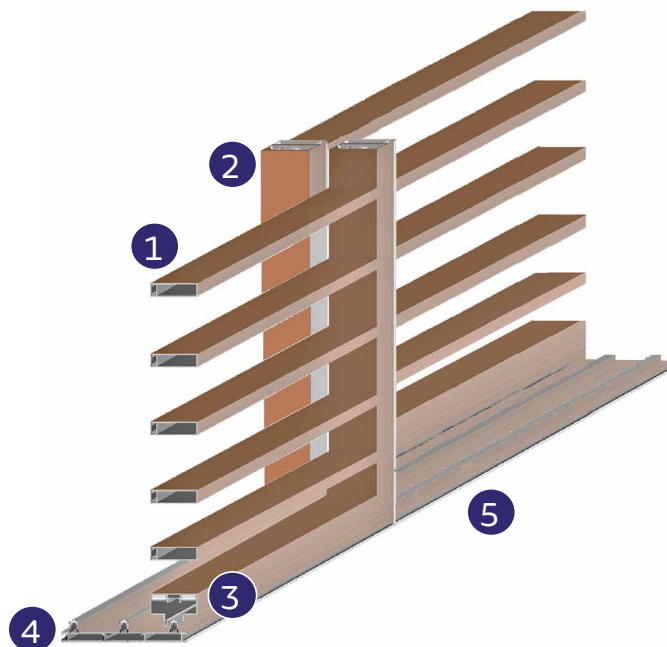

1. Perfis em conceito ripado

Conceito de brise com perfis ripados com diversas opções de fechamento.



2. Linhas modernas

Perfis com design minimalista e de linhas retas.

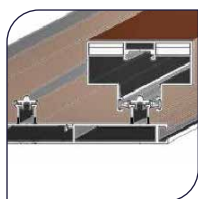

3. Sistema deslizante

Projetado para atender à qualidade de funcionamento das melhores portas do mercado europeu, o sistema utiliza perfis de trilhos para roldanas especiais.

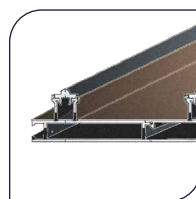

4. Marcos tubulares

Sistemas de trilhos com a mesma tecnologia aplicada na Primora R320 deslizante.



5. Componentes

Componentes padrão europeu, com roldanas especiais e cremonas.

 primora |  cba

www.cbaprimora.com.br

